

MA-10

CALDERA DE CALAFATEO

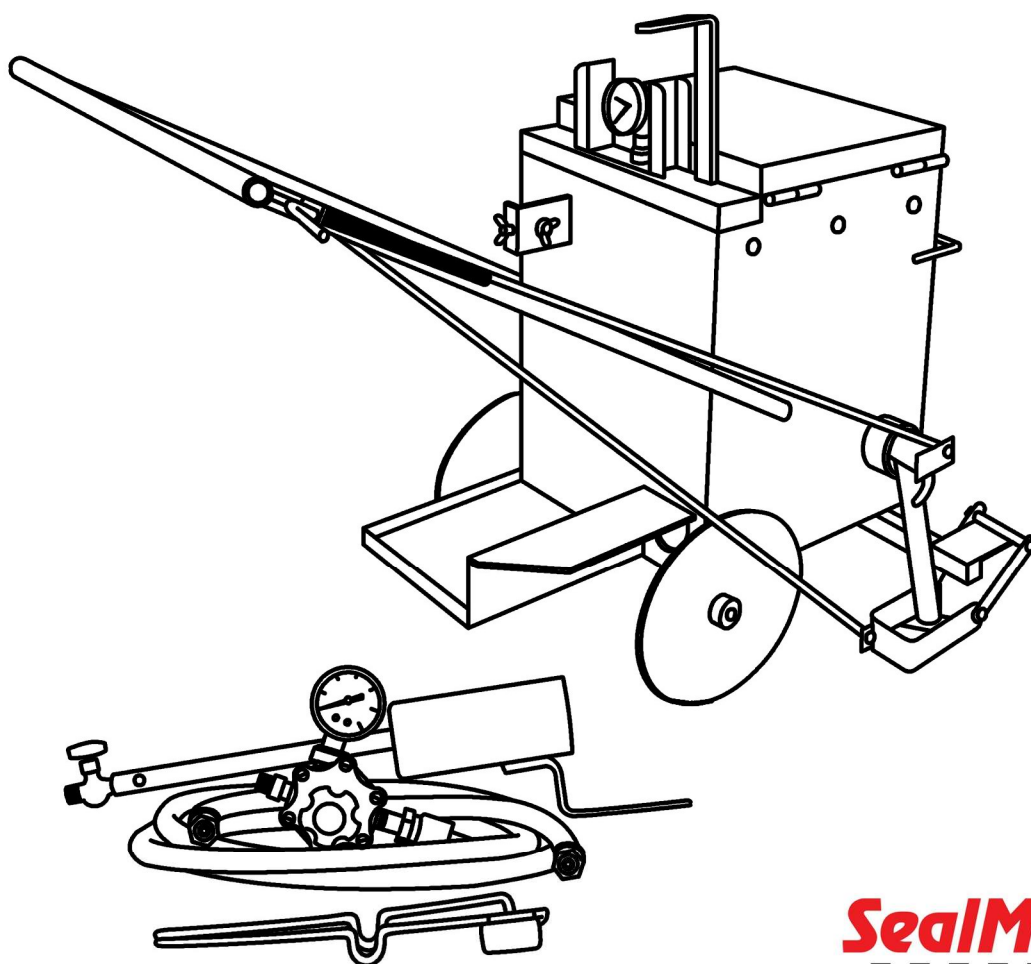

MA-10 INSTRUCCIONES DE USO:

¡CUIDADO! LEER ANTES DE USAR EL EQUIPO

PRECAUCIONES

ANTES DE ENCENDER EL QUEMADOR:

Asegúrese de que no hay agua en el interior del tanque.

Revise que la manguera de gas LP no tenga daños o fugas usando agua con jabón.

Tener un extintor de incendios adecuado en el sitio.

Se recomienda que el operador use protección; una camisa de manga larga, lentes, mascarilla para boca y guantes resistentes al calor.

Mantenga el área alrededor de la máquina libre de cualquier sustancia inflamable.

El quemador de propano requiere vapor, no líquido.

Conocer los parámetros de temperatura del material que está utilizando.

CALDERA PARA APLICACIÓN DE SELLADOR DE GRIETAS EN CALIENTE

La MA-10 es una caldera para aplicación de selladores de grietas en caliente. Se encuentra montada sobre ruedas de acero y viene equipada con una válvula de resorte manual de liberación controlada, agitador lateral, aplicador de acero para colocar el sellador en anchura uniforme, quemador con una manguera, regulador y medidor de temperatura y una plataforma para colocar un cilindro de gas (no incluido). La MA10 es fácil de maniobrar para el seguimiento de grietas.

¡No arrastre pesado como otros aplicadores de ruedas!

INCLUYE:

- Manguera para cilindro de gas
- Regulador
- Quemador con manguera de 1.80 m de largo
- Diseñado para ser usado con un cilindro de gas LP con capacidad de 37.8 litros. (No incluido)

ESPECIFICACIONES:

Altura..... 99 cm
Longitud..... 1.9 m

Anchura..... 60.9 cm
Peso..... 52 kg

La MA-10 es capaz de fundir y aplicar hasta 363 kg de sellador de grietas (1463 m lineales en grietas de 1.5 cm de ancho por 1.5 cm de profundidad) por día.

INSTRUCCIONES DE ENCENDIDO

1. Retire el quemador de su soporte y posícionelo al menos metro y medio de distancia lejos del material combustible, asegurándose de que la válvula en el extremo del quemador esté cerrada.
2. Inserte los bloques de material (con la bolsa de plástico) dentro del equipo.
2. Abra la válvula del tanque de gas.
3. Abra la válvula de la hornilla ligeramente hasta que se escuche el flujo de gas, el regulador de la antorcha tiene que estar siempre entre 8 y 12 libras de presión.
4. Encienda la flama mediante el uso del encendedor de chispa, anteponiendolo frente al quemador teniendo cuidado de mantener la mano fuera del camino. **SIEMPRE REMUEVA EL QUEMADOR FUERA DE LA CALDERA ANTES DE INICIAR LA FLAMA. NUNCA COLOQUE EL QUEMADOR ENCENDIDO EN UNA CALDERA VACÍA.**
5. Cuando la llama esté encendida, inserte el quemador en su soporte que está en la esquina inferior derecha, dejando aproximadamente 3 cm de espacio delante del agujero. Asegurese que la flama se encuentre centrada y sin obstrucciones. Si la instala demasiado cerca, la llama puede sofocarse. **SI LA LLAMA SE APAGA DENTRO DEL QUEMADOR ES SUMAMENTE IMPORTANTE VENTILAR CUALQUIER GAS DENTRO Y FUERA DE LA CALDERA ANTES DE PRENDER Y REINSERTAR LA FLAMA.** Si el viento es un factor, cerciorarse de que la caldera y la flama se encuentren a favor del viento.
7. La temperatura del producto se controla por medio del termómetro situado en la parte superior de la unidad, siempre manteniendola entre 400-450 °F (205-230 °C). **SI LA TEMPERATURA AUMENTA DEMASIADO SE DESTRUIRÁN LAS PROPIEDADES QUIMICAS DEL PRODUCTO.**
8. Ajuste la intensidad de la llama para controlar la velocidad de fusión y la temperatura del material. Tarda aproximadamente 30 minutos la caldera en derretir el material. Una vez derretido, mover la palanca de agitación para asegurarse de que la fusión sea uniforme y no queden residuos de la bolsa. Baje la intensidad de la flama para mantener la temperatura entre 200-250 °F (90-120 °C).
9. El material se funde con bastante rapidez, por lo general cuando el termómetro está cerca de la temperatura recomendada, apretar la palanca de la válvula de descarga y empuje la unidad hacia adelante siguiendo la grieta.
10. Al abrir la tapa para añadir más producto póngase de pie a un lado de la caldera y **SIEMPRE CON PROTECCIÓN DE SEGURIDAD PERSONAL**, deje cuidadosamente que el bloque caiga en el interior para evitar salpicaduras y cierre rápido.
11. Poner solo el material necesario ya que no se puede volver a utilizar el material ya seco. Usted tendrá que calentar la caldera para que el material vuelva a fluir de nuevo. No sobrecalentar la caldera, ya que esto va a destruir el metal.